

RODOLFO NAVARRO IBARRA
 NAIR8303248D2
 RÉGIMEN FISCAL: 621 - Incorporación Fiscal
 SALVADOR DIAZ MIRON, 30, LOMA BONITA, 49020, CIUDAD GUZMAN, ZAPOTLAN
 EL GRANDE, Jalisco, México
 Tel. 3414125829

CLIENTE
 MUNICIPIO DE ZAPOTLAN EL GRANDE
 MZG8501012NA
 USO CFDI: G03 - Gastos en general
 COLON, 62, Ciudad Guzmán Centro, 49000, Ciudad Guzmán, Zapotlán el Grande,
 Jalisco, México

Factura 51
 FOLIO FISCAL (UUID)
 E948594F-5F45-4D93-9A54-A78BA6DBA464
 NO. DE SERIE DEL CERTIFICADO DEL SAT
 0000100000040553779
 NO. DE SERIE DEL CERTIFICADO DEL EMISOR
 00001000000409185865
 FECHA Y HORA DE CERTIFICACIÓN
 2018-12-12T20:34:02
 RFC PROVEEDOR DE CERTIFICACIÓN
 FMD100203JS7
 FECHA Y HORA DE EMISIÓN DE CFDI
 2018-12-12T20:27:26
 LUGAR DE EXPEDICIÓN
 49020

CONCEPTOS				
Cantidad	Unidad	Descripción	Precio Unitario	Importe
1.00	E48	FACTURA ESTIMACION #2: OBRA "CONSTRUCCION DE DOMO EN ESCUELA ANEXA A LA NORMAL", ubicado en calzada Madero I Carranza entre estadio Santa Rosa y Centro regional de Educación normal, en Cd. Guzmán Mpio de Zapotlán el Grande; No. Obra DOP/FFIB/2018-01/023 FIANZA DE ANTICIPO: 2260157 Afianzadora SOFIMEX, S.A. de C.V. por \$192484.75; FIANZA DE CUMPLIMIENTO: 2260159 Afianzadora SOFIMEX, S.A. de C.V. por \$76,993.90;	\$ 452,284.33	\$ 452,284.33
Clave Prod. Serv. - 72101500 Servicios de apoyo para la construcción				
Impuestos:				
Traslados:				
002 IVA Base - \$ 452,284.33 Tasa - 0.160000 Importe - \$ 72,365.49				

[Handwritten signature]

IMPORTE CON LETRA

QUINIENTOS VEINTICUATRO MIL SEISCIENTOS CUARENTA Y NUEVE PESOS, 82/100 MXN

SUBTOTAL \$ 452,284.33
 TRASLADO IVA TASA 0.160000 \$ 72,365.49
 TOTAL \$ 524,649.82

TIPO DE COMPROBANTE
 FORMA DE PAGO
 MÉTODO DE PAGO
 MONEDA

I - Ingreso
 99 - Por definir
 PPD - Pago en parcialidades o diferido
 MXN - Peso Mexicano

[Handwritten signature]

ARQ. JESUS EUGENIO CAMPOS ESCOBAR
 DIRECTOR DE OBRAS PUBLICAS

[Handwritten signature]

ING. JOSE DAVID DAMIAN RIOS
 JEFE DE SUPERVISION Y CONTROL DE OBRA PUBLICA

[Handwritten signature]

ING. RODOLFO NAVARRO IBARRA
 CONTRATISTA



SELLO DIGITAL DEL CFDI

FV5LopLUWPrjzlp4i9ZJ+d01wE+yfGfu1KtpTaX9UGQG8/0agPpyuC4a9bqTpPfh0ZZIJzr/8GxC13vQEV0FgnKPPx/T50OWRCie06xXi1YvjjAaEsiN9BdH+OlygnQmrB
 HlvbzIHnkxp5CPrHhb4dFBxCmrrpjcwksDhFXp25ioQ6/BbQ5iPLH5HegSIAWkgOh0slaDlaCN3Dqdei6taRFgZKeudROCGck63hB7IRcJ2G13KeKaxOv4f6U+577m/FFK5I
 D1QG3sQ3AnF+GIGGhhIPQKC7oHfb5lyNCfmWkn6GxZ9sb4D5qTj3M+p5kgLHWSKHEZDbfGSXA==

SELLO DIGITAL DEL SAT

H2l0mm89big5AG2bZmpcY+XhyZbSkVDCVMcadf8RHra+YJl7wotARP2Km/zol+cnHINCx/GNs8GvDTF8n1yhVW2YPB5S0YUe72oPDIes0AADa5Qngdwlumo6L0A
 m4ZW1Lff7nXZRbY0RlfdLsOepVecvYCO9hsSZveAYa2luCx0ubzocROI7veLu/aAUDVxDBR6cUAEyZqLYEVb2U8UvjttWe7APdcamTVTpyuMkJR9BjpfF84bvlmY06O17
 sOnKKZwXwG2FY+HJKmjwomDnmv0EB8RGvGppqv5bpOelwno3b9gkMWlbfXEXjvtn/ufI9esg111dWRgWUuwaww==

CADENA ORIGINAL DEL COMPLEMENTO DE CERTIFICACIÓN DIGITAL DEL SAT

||1.1|E948594F-5F45-4D93-9A54-A78BA6DBA464|2018-12-12T20:34:02|FMD100203JS7|FV5LopLUWPrjzlp4i9ZJ+d01wE+yfGfu1KtpTaX9UGQG8/0agPpyuC4a9bqTpPfh0ZZIJzr/8GxC13vQEV0FgnKPPx/T50OWRCie06xXi1Yvj
 j|AaEsiN9BdH+OlygnQmrB|HlvbzIHnkxp5CPrHhb4dFBxCmrrpjcwksDhFXp25ioQ6/BbQ5iPLH5HegSIAWkgOh0slaDlaCN3Dqdei6taRFgZKeudROCGck63hB7IRcJ2G1
 3KeKaxOv4f6U+577m/FFK5ID1QG3sQ3AnF+GIGGhhIPQKC7oHfb5lyNCfmWkn6GxZ9sb4D5qTj3M+p5kgLHWSKHEZDbfGSXA==|0000100000040553779||



DIRECCION DE GESTIÓN
 PROGRAMAS COPLADERO
 ESCUELA PRIMARIA CON DELEGACIÓN

18 DIC 2018 // 20

DIRECCION DE OBRAS PUBLICAS
 Firmas Digitales
 Autorización de Certificación
 No. SAT 55710



**MUNICIPIO DE ZAPOTLAN EL GRANDE
DIRECCION DE OBRAS PUBLICAS**



CONTROL DE OBRA PUBLICA

FECHA: 10/12/2018

Contrato: DOP/FFIB/2018-01/023

Recurso: "FORTALECIMIENTO FINANCIERO PARA LA INVERSIÓN 2018 Convenio B", aprobados en el Presupuesto de Egresos de la Federación para el ejercicio Fiscal 2018,

Contratista: ING. RODOLFO NAVARRO IBARRA

Obra: "CONSTRUCCIÓN DE DOMO EN ESC. ANEXA A LA NORMAL"

Ubicación: Calle Arq. Vicente Mendiola Número 26, colonia Loma Bonita, entre la calle Maguey y Av. Juan José Arreola en Ciudad Guzmán, Municipio de Zapotlán

Localidad: CIUDAD GUZMAN, JALISCO.

Municipio: ZAPOTLAN EL GRANDE, JALISCO.

Fecha de Inicio: 07 DE OCTUBRE

Fecha de Término: 15 DE DICIEMBRE

Estimación No.: 2 (DOS)

Periodo: 20/10/2018 AI: 07/12/2018

Resumen de Documento		
+ Importe de la Estimación	\$603,045.78	\$603,045.78
+ Aditiva	\$0.00	\$0.00
- Deductiva	\$0.00	\$0.00
+ IVA: 16%	\$96,487.32	\$699,533.10
- Amortización	\$174,883.28	\$524,649.83
Total	\$524,649.83	\$524,649.83

Avance	
Fecha Inicial:	07 DE OCTUBRE
Financiero:	99.49%
Fisco %	99.31%
Fecha:	10/12/2018

Techo Financiero	Importe	Acumulado	Importe
Presupuesto Base	\$769,939.00	Esta Estimacion	\$699,533.10
Convenio Adicional	\$0.00	Acumulado Anterior	\$65,131.40
Suma Escalatorias	\$0.00	Acumulado Actual	\$764,664.50
Total	\$769,939.00	Saldo	\$5,274.50

Anticipo		
Anticipo	25.00%	\$192,484.75
Amort. Del acumulado		\$16,282.85
Esta amortización		\$174,883.28
Total Amortizado		\$191,166.13
Saldo por amortizar		\$1,318.63

Detalle	Federal	Estatad	Municipio
Importe	\$452,284.33	\$0.00	\$0.00
Escalatoria	\$0.00	\$0.00	\$0.00
IVA	\$72,365.49	\$0.00	\$0.00
Total a Facturar	\$524,649.82	\$0.00	\$0.00
Deducción del 5 al millar (SFP)	\$0.00	\$0.00	\$0.00
Deducción del 2 al millar (CMIC)	\$0.00	\$0.00	\$0.00
Total a Pagar	\$524,649.82	\$0.00	\$0.00

Sumas	
	\$452,284.33
	\$0.00
	\$72,365.49
	\$524,649.82
	\$0.00
	\$0.00
	\$524,649.82

ARQ. JESUS EUGENIO CAMPOS ESCOBAR
DIRECTOR DE OBRAS PUBLICAS

ING. JOSE DAVID DAMIAN RIOS
JEFE DE SUPERVISION Y CONTROL
DE OBRA PUBLICA

EMPRESA

ING. RODOLFO NAVARRO IBARRA
REPRESENTANTE LEGAL



DIRECCION DE GESTION DE PROGRAMAS COPLAFEMUN Y VINCULACION CON TELECOMUNICACIONES

DIRECCION DE OBRAS PUBLICAS

18 DIC 2018

RECIBIDO

H. AYUNTAMIENTO DE ZAPOTLAN EL GRANDE JALISCO
DIRECCION DE OBRAS PUBLICAS MUNICIPALES

OBRA: CONSTRUCCION DE DOMO EN ESC. AMEBA A LA NORMAL
 CONTRATISTA: ING. RODOLFO NAVARRO IBARRA
 LOCALIDAD: CD. GUZMAN JALISCO
 MUNICIPIO: ZAPOTLAN EL GRANDE
 ESTIMACION: 2 (DOS)
 PERIODO DE EJECUCION: DEL 20 DE OCTUBRE AL 07 DE DICIEMBRE DE 2018

FECHA: 10/12/2018



No.	CONCEPTO	UNIDAD	CANTIDAD CONTRATO	ESTIMADA	VOLUMENES			P.U.	PRESUPUESTO BASE	MONTOS		
					ACUMULADO ANTERIOR	SALDO	SALDO			ESTA EST.	ACUMULADO ANTERIOR	SALDO
301-PRE-01-001	TRAZO Y NIVELACION MANUAL PARA ESTABLECER EJES, BANCO DE NIVEL Y REFERENCIAS, INCLUYE: MATERIALES, MANO DE OBRA, EQUIPO Y HERRAMIENTA.	M2	570.00	0.00	570.00	570.00	12.48	7,113.60	-	7,113.60	7,113.60	
301-PRE-04-102	DEMOLICION DE FIRME DE CONCRETO DE 8 CM., DE ESPESOR A MANO, INCLUYE: MANO DE OBRA, EQUIPO Y HERRAMIENTA.	M2	12.00	0.00	12.00	12.00	66.67	800.04	-	800.04	800.04	
Z21	ZAPATA AISLADA DE 1.0X1.0X0.2 M. PERALTE PROMEDIO, DE CONCRETO HECHO EN OBRA F'C=250 KG/CM2, ARMADA CON VARILLA DEL NO. 4 A CADA 0.235 M. EN AMBOS SENTIDOS Y DADO DE 0.4X0.4X1.00 M. DE ALTURA, ARMADO CON 8 VARS. # 4 Y ESTRIBOS # 3 @ 0.1 M. INCLUYE: EXCAVACION A MANO EN TERRENO COMPACTO, SUMINISTRO DE MATERIALES, ACARREOS, CORTES, TRASLAPES, DESPERDICIOS, HABILITADO, PLANTILLA, CIMBRADO ACABADO COMÚN, COLADO, VIBRADO, DESCIMBRADO, RELLENO, LIMPIEZA, MANO DE OBRA, EQUIPO Y HERRAMIENTA.	PZA	12.00	0.00	12.00	12.00	3,650.57	43,806.84	-	43,806.84	43,806.84	
304-ALB-06-014	REPOSICION DE PISO DE 6 CM ACABADO ESCOBILLADO, DE CONCRETO F'C=150 KG/CM2, INCLUYE: SUMINISTRO DE MATERIALES, ACARREOS, NIVELACION, CIMBRADO DE FRONTERAS, MANO DE OBRA, EQUIPO Y HERRAMIENTA.	M2	12.00	0.00	12.00	12.00	368.94	4,427.28	-	4,427.28	4,427.28	
				SUMA ESTA HOJA								
				ACUMULADO				\$	\$	-	\$	\$
											56,147.76	56,147.76
											56,147.76	56,147.76

[Handwritten signature]

[Handwritten signature]

[Handwritten signature]

REPRESENTANTE LEGAL
 ING. RODOLFO NAVARRO IBARRA

DIRECTOR DE OBRAS PUBLICAS
 ARO. JESUS EUGENIO CAMPOS ESCOBAR

JEFE DE SUPERVISION Y CONTROL DE OBRA PUBLICAS
 ING. JOSE DAVID DAMIAN RIOS



DIRECCION DE OBRAS PUBLICAS

H. AYUNTAMIENTO DE ZAPOTLAN EL GRANDE JALISCO DIRECCION DE OBRAS PUBLICAS MUNICIPALES

OBRA: CONSTRUCCION DE DOMO EN ESC. ANEBA A LA NORMAL
 CONTRATISTA: ING. RODOLFO NAVARRO IBARRA
 LOCALIDAD: CD. GUZMAN JALISCO
 MUNICIPIO: ZAPOTLAN EL GRANDE
 ESTIMACION: 2 (005)
 PERIODO DE EJECUCION: DEL 20 DE OCTUBRE AL 07 DE DICIEMBRE DE 2018

FECHA: 10/12/2018



No.	CONCEPTO	UNIDAD	CANTIDAD CONTRATATO	VOLUMENES			MONITOS				
				ESTIMADA	ACUMULADO ANTERIOR	SALDO	P.U.	PRESUPUESTO BASE	ESTA EST.	ACUMULADO ANTERIOR	SALDO
ESTRUCTURA METALICA											
303-EST-02-010	ESTRUCTURA METALICA INCLUYE: MATERIALES, ACARREROS, CORTES, TRAZO, HABILITADO, SOLDADURA, APLICACION DE PRIMER ANTICORROSIVO, MONTAJE, MANO DE OBRA, EQUIPO Y HERRAMIENTA.	KG	5,440.74	5,512.60	0.00		\$ 56.82	\$ 309,142.96	313,225.93	-	4,082.97
COBERTURA DE LONA											
303-EST-03-001	CUBIERTA DE NAVE, SISTEMA DE LONA BLACKOUT DE 21 ONZAS O SIMILAR, INCLUYE: MATERIALES, ANCLAJES, ELEVACION, FIJACION, MANO DE OBRA, EQUIPO Y HERRAMIENTA.	M2	630.7448	598.82	0.00		\$ 419.18	\$ 256,012.01	246,821.57	-	9,190.44
PINTURAS											
306-P/P-05-013	PINTURA DE ESMALTE, EN ESTRUCTURA DE METALICA, APLICADA CON COMPRESORA, A DOS MANOS, INCLUYE: PREPARACION DE LA SUPERFICIE, MATERIALES, MANO DE OBRA, EQUIPO Y HERRAMIENTA.	KG	5,440.74206	5,512.60	0.00		\$ 7.80	\$ 42,437.79	42,998.28	-	560.49
							SUMA ESTA HOJA ACUMULADO		603,045.78	0.00	4,546.98
							SUB-TOTAL IVA (16%)		603,045.78		96,487.32
							TOTAL		603,045.78		699,533.10

REPRESENTANTE LEGAL
 ING. RODOLFO NAVARRO IBARRA

 DIRECTOR DE OBRAS PUBLICAS
 ARQ. JESUS EUGENIO CAMPOS ESCOBAR

JEFE DE SUPERVISION Y CONTROL DE OBRA PUBLICAS
 ING. JOSE DAVID DAMIAN RIOS



DIRECCION DE OBRAS PUBLICAS



PROYECTO
UBICACIÓN
MUNICIPIO
CONTRATISTA

"CONSTRUCCION DE DOMO EN ESC. ANEXA A LA NORMAL
ESCUELA ANEXA A LA NORMAL
ZAPOTLAN EL GRANDE
ING. ADOLFO NAVARRO IBARRA

FECHA
ESTIMACION

10/12/2018
2 (DOS)

NUMEROS GENERADORES

CONCEPTO	DESCRIPCION	UNIDAD	EJE	TRAMO	PZAS	LARGO	ANCHO	ALTO	PESO	TOTAL	
ESTRUCTURA METÁLICA INCLUYE: MATERIALES, ACARREOS, CORTES, TRAZO, HABILITADO, SOLDADURA, APLICACIÓN DE PRIMER ANTICORROSIVO, MONTAJE, MANO DE OBRA, EQUIPO Y HERRAMIENTA.	PLACA DE 5/8"	KG	A	1-6	6.00	0.30	0.30		124.48	67.22	
			B	1-6	6.00	0.30	0.30		124.48	67.22	
	COL. DE 6"	KG	A	1-6	6.00	3.00			29.65	533.70	
			B	1-6	6.00	3.00			29.65	533.70	
	L1 DE 4"	KG	A-B	A-B	6.00	19.96			15.98	1913.76	
			A-B	A-B	5.00	30.00			15.98	2397.00	
	TOTAL										5512.60

REPRESENTANTE LEGAL
ING. RODOLFO NAVARRO IBARRA

JEFE SE SUPERVISION Y CONTROL DE OBRA
PUBLICA
ING. JOSE DAVID DAMIAN RIOS





PROYECTO
UBICACIÓN
MUNICIPIO
CONTRATISTA

*CONSTRUCCION DE DONO EN ESC. ANEXA A LA NORMAL
ESCUELA ANEXA A LA NORMAL
ZAPOTLAN EL GRANDE
ING. ADOLFO NAVARRO IBARRA

FECHA
ESTIMACION

10/12/2018
2 (DOS)

CONCEPTO 303-EST-02-010

ESTRUCTURA METALICA INCLUYE: MATERIALES, ACARREOS, CORTES, TRAZO, HABILITADO, SOLDADURA, APLICACION DE PRIMER ANTICORROSIVO, MONTAJE, MANO DE OBRA, EQUIPO Y HERRAMIENTA.

CROQUIS

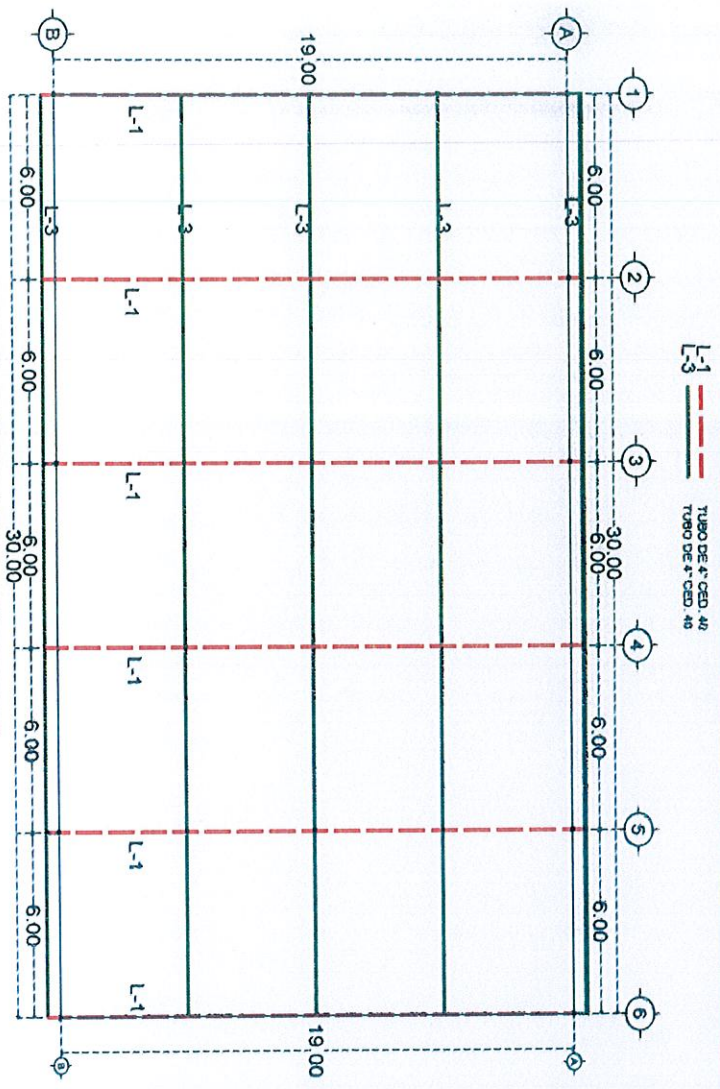

REPRESENTANTE LEGAL
ING. RODOLFO NAVARRO IBARRA

[Handwritten signature]



DIRECCION DE OBRAS PUBLICAS

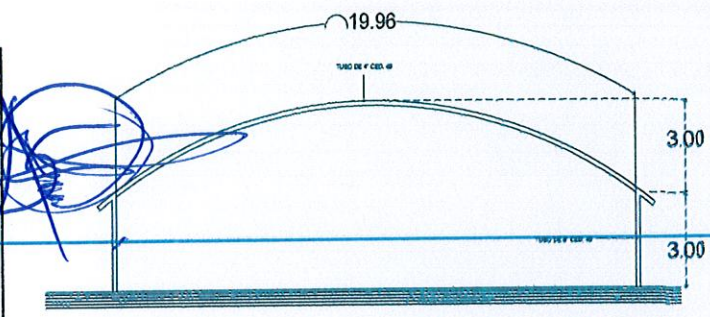

ALZADO ESTRUCTURAL PRINCIPAL
ESC: 1:50

JEFE DE SUPERVISION Y CONTROL DE OBRA PUBLICA
ING. JOSE DAVID DAMIAN RIOS

[Handwritten signature]



PROYECTO
UBICACION
MUNICIPIO
CONTRATISTA

"CONSTRUCCION DE DOMO EN ESC. ANEXA A LA NORMAL
ESCUELA ANEXA A LA NORMAL
ZAPOTLAN EL GRANDE
ING. ADOLFO NAVARRO IBARRA

FECHA
ESTIMACION

10/12/2018
2 (DOS)

CONCEPTO

303-EST-03-001

CUBIERTA DE NAVE, SISTEMA DE LONA BLACKOUT DE 21 ONZAS O SIMILAR, INCLUYE: MATERIALES, ANCLAJES, ELEVACION, FIJACION, MANO DE OBRA, EQUIPO Y HERRAMIENTA.

CROQUIS

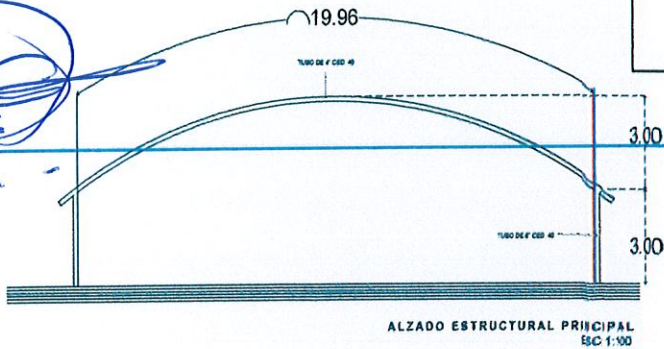
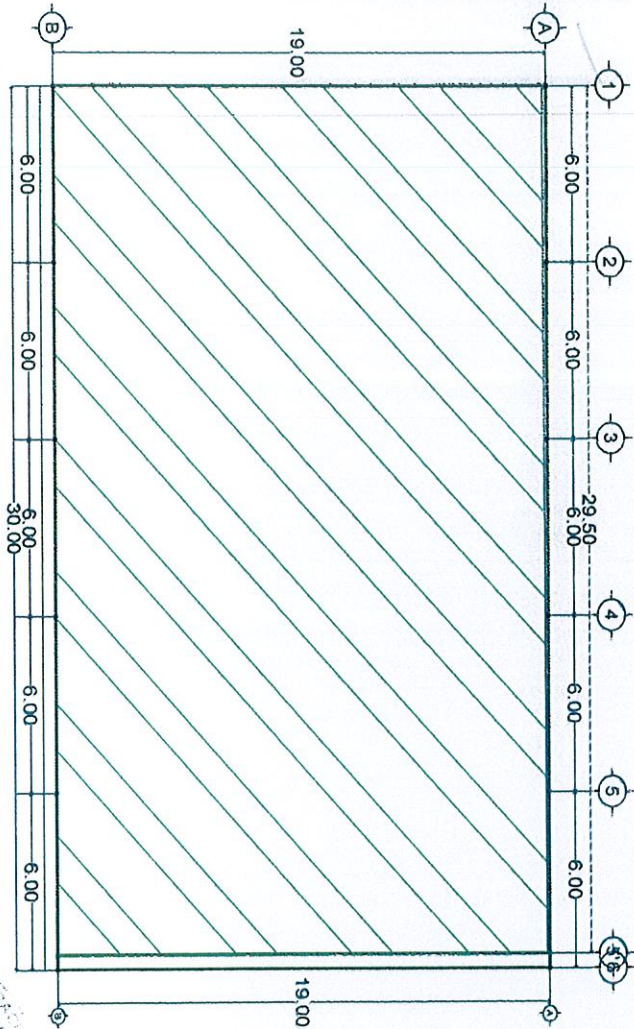

REPRESENTANTE LEGAL
ING. RODOLFO NAVARRO IBARRA



DIRECCION DE OBRAS PUBLICAS

JEFE DE SUPERVISION Y CONTROL DE
OBRA PUBLICA
ING. JOSE DAVID DAMIAN RIOS



PROYECTO
UBICACIÓN
MUNICIPIO
CONTRATISTA

"CONSTRUCCION DE DONDO EN ESC. ANEXA A LA NORMAL
ESCUELA ANEXA A LA NORMAL
ZAPOTLÁN EL GRANDE
ING. ADOLFO NAVARRO IBARRA

FECHA
ESTIMACION
10/12/2018
2 (DOS)

CONCEPTO

306-PYP-05-013

PINTURA DE ESMALTE, EN ESTRUCTURA DE METALICA, APLICADA CON COMPRESORA, A DOS MANOS, INCLUYE:
PREPARACION DE LA SUPERFICIE, MATERIALES, MANO DE OBRA, EQUIPO Y HERRAMIENTA.

CROQUIS

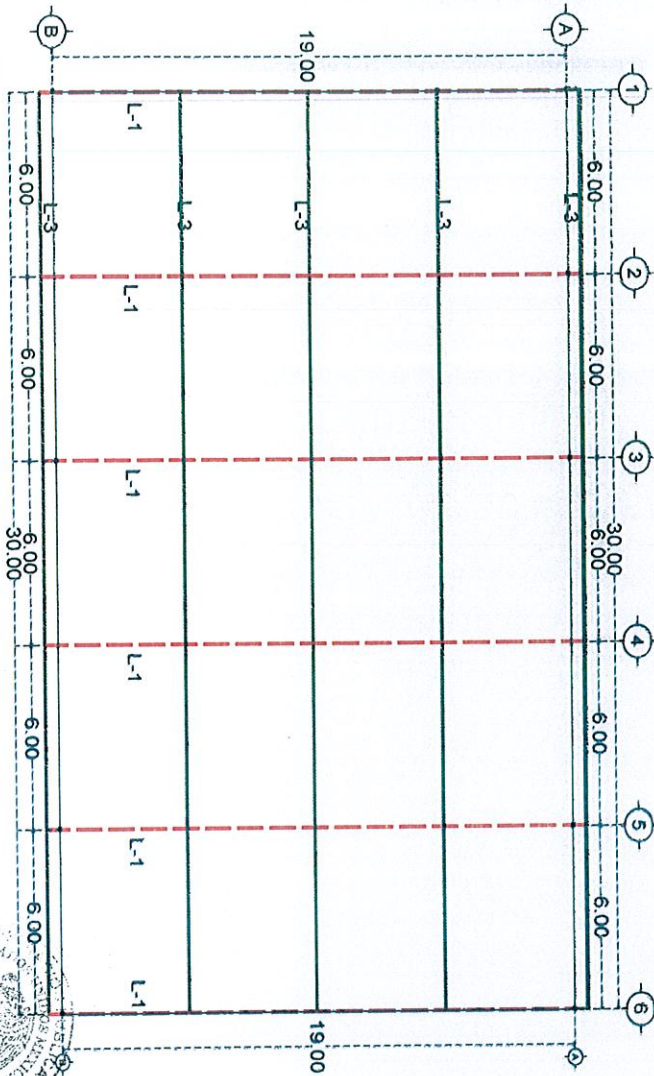

REPRESENTANTE LEGAL
ING. RODOLFO NAVARRO IBARRA



SECRETARÍA DE OBRAS PÚBLICAS

JEFES DE SUPERVISION Y CONTROL DE
OBRA PÚBLICA
ING. JOSE DAVID DAMIAN RIOS

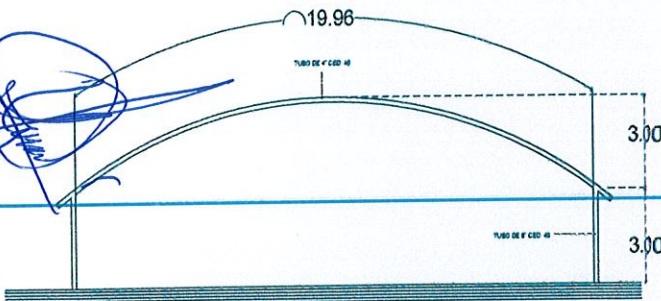

ALZADO ESTRUCTURAL PRINCIPAL
ESC. 1:100